

Kod ST12	Projekt A33	Wydanie B	Dane Techniczne
--------------------	-----------------------	---------------------	------------------------

ENKODER OPTYCZNY EN515

GENERALNA CHARAKTERYSTYKA

- Optyczny enkoder obrotowy.
- Obroty w dwu kierunkach z impulsem zerowym / referencyjnym
- Aluminiowy kołnierz i korpus.
- Wyjście przez złącze lub kabel (z uszczelką), promieniowe lub osiowe.
- Wyjścia do wyboru:
LINE DRIVER, PUSH-PULL, otwarty kolektor NPN lub PNP.



CHARAKTERYSTYKA MECHANICZNA I ELEKTRYCZNA

MECHANICZNA	Kod. EN515			
	Impulsy na obrót	PP	LD	OC
ELEKTRYCZNA <ul style="list-style-type: none"> • Ochrona przed zmianą polaryzacji i zwarcie. • Wysoka stabilność sygnałów wyjściowych. • Czytnik z emitern podczerwieni i odbierającymi fotodiodami. • Sygnały wyjściowe A i B z fazowym przesunięciem 90° (elektryczne). 	Max. szybkość obrotu	Chwilowa 12 000 rpm Stała 8 000 rpm		
	Max. obciążenie osi	100 N (promieniowe) – 100 N (osiowe)		
	Ośka (średnica A x długość L) mm	Ø 11x30		
	Kołnierz	Ø 115 mm		
	Stopień ochrony (EN 60529)	IP 65 (standard)* IP 67 (opcjonalny)		
	Temperatura pracy	0° ÷ 70°C		
	Temperatura przechowywania	-20° ÷ 80°C		
	Wilgotność	20 ÷ 90% (nie skondensowana)		
	Napięcie zasilania	5 V ± 5% 5 ÷ 28 V ± 5%		
	Max. pobór prądu przy 5 V (bez obciążenia)	25 mA		
	Max. prąd wyjściowy (każdy kanał)	30mA		
	Max. częstotliwość	300 kHz		
	Wyjście	Push-Pull	Line Driver	Otwarty Kolektor
	Standardowa długość kabla	1 m		
	Elektryczne podłączenie	Zobacz tabela		
	Elektryczna ochrona	zmiana polaryzacji zasilania i zwarcie obwodu na wyjściach		
	Waga (w zależności od modelu)	520 ÷ 580 g		

* Należy zwrócić uwagę, że w wersji o stopniu ochrony IP65 ośka obraca się lżej.

KOD ZAMÓWIENIA

MODEL	WYJŚCIE KABLA / ZŁĄCZA	DOKŁADNOŚĆ	PPR	ZASILANIE	Ø OŚKA	KABEL/ZŁĄCZE	WYJŚCIE	POŁĄCZENIE	OPCJE
EN515	HR	S	xxxx	05V	D11	CE	PP	2	V2
	HR = promieniowe HA = osiowe	No code = standard S = specjalna		05 v = 5 V 0528 = 5÷28V	D11 = ø11 mm	M.5 = 0,5 m M01 = 1m CE = 7P Amph. CF = 10P Amph. CG = 12P Connei	LD = LINE DRIVER PP = PUSH-PULL ON = OC NPN OP = OC PNP	C = KABEL n = bez kabla	No Code = standardowa konfiguracja V2 = klasa ochrony IP67

Przykład: ENKODER OPTYCZNY EN515 HRS 01000 05V D11CE PP2 V2

Kod ST12	Projekt A33	Wydanie B	Dane Techniczne
--------------------	-----------------------	---------------------	------------------------

KABEL I POŁĄCZENIA ELEKTRYCZNE

Kabel 8 żyłowy $\varnothing = 6,5$ mm, powłoka zewnętrzna PVC
 Przekrój:
 - przewodu zasilającego $0,5$ mm²;
 - sygnały $0,14$ mm²

Kabel 5 żyłowy $\varnothing = 5,4$ mm, powłoka zewnętrzna PVC
 Przekrój:
 - przewodu zasilającego $0,22$ mm²;
 - sygnały $0,14$ mm²

Promień gięcia kabla nie powinien być mniejszy niż 30 mm.

PP / OC		LD	
SYGNAŁ	Kolor kabla	SYGNAŁ	Kolor kabla
A	Zielony	A	Zielony
B	Biały	B	Biały
Z	Brązowy	Z	Brązowy
		\bar{A}	Pomarańczowy
		\bar{B}	Błękitny
		\bar{Z}	Żółty
V+	Czerwony	V+	Czerwony
GND	Niebieski	GND	Niebieski
\perp	Ekran	\perp	Ekran

KABEL EKROWANY

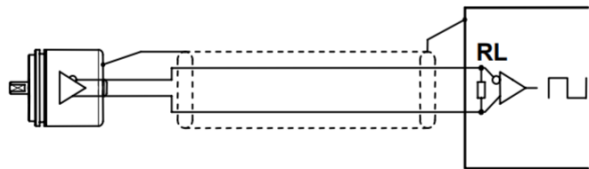

Połączenie LINE DRIVER	
ZASILANIE	RL
5 V	120 Ω
12 V	330 Ω
24 V	1000 Ω

W przypadku przedłużenia kabla musi zostać zapewnione połączenie elektryczne między obudowami złącz.

WYMIARY I ZALECANE MOCOWANIE

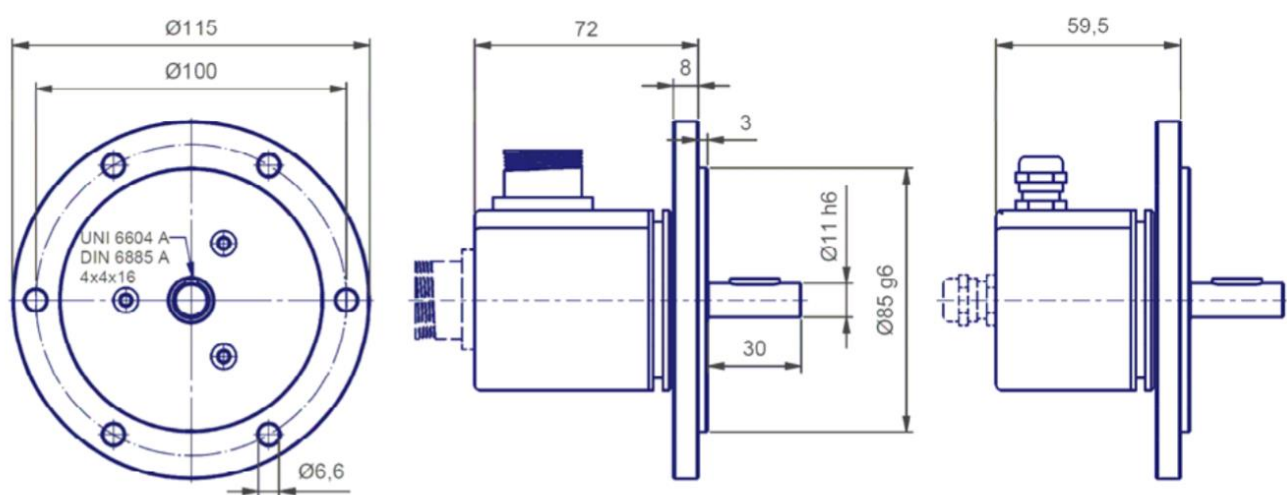

UNIKAĆ

- Wszelkich obróbek mechanicznych enkodera (cięcie, wiercenie, frezowanie itp.).
- Wszelkich modyfikacji korpusu lub ośki enkodera.
- Jakiegokolwiek niewłaściwego użytkowania, niezastosowania się do instrukcji technicznych dostarczonych przez Producenta.
- Zewnętrznych wstrząsów lub naprężeń.



Produkt może być poddany modyfikacji przez producenta bez wcześniejszego powiadomienia.